

DTS 3641/3661/3681 -230V Standard-Controller

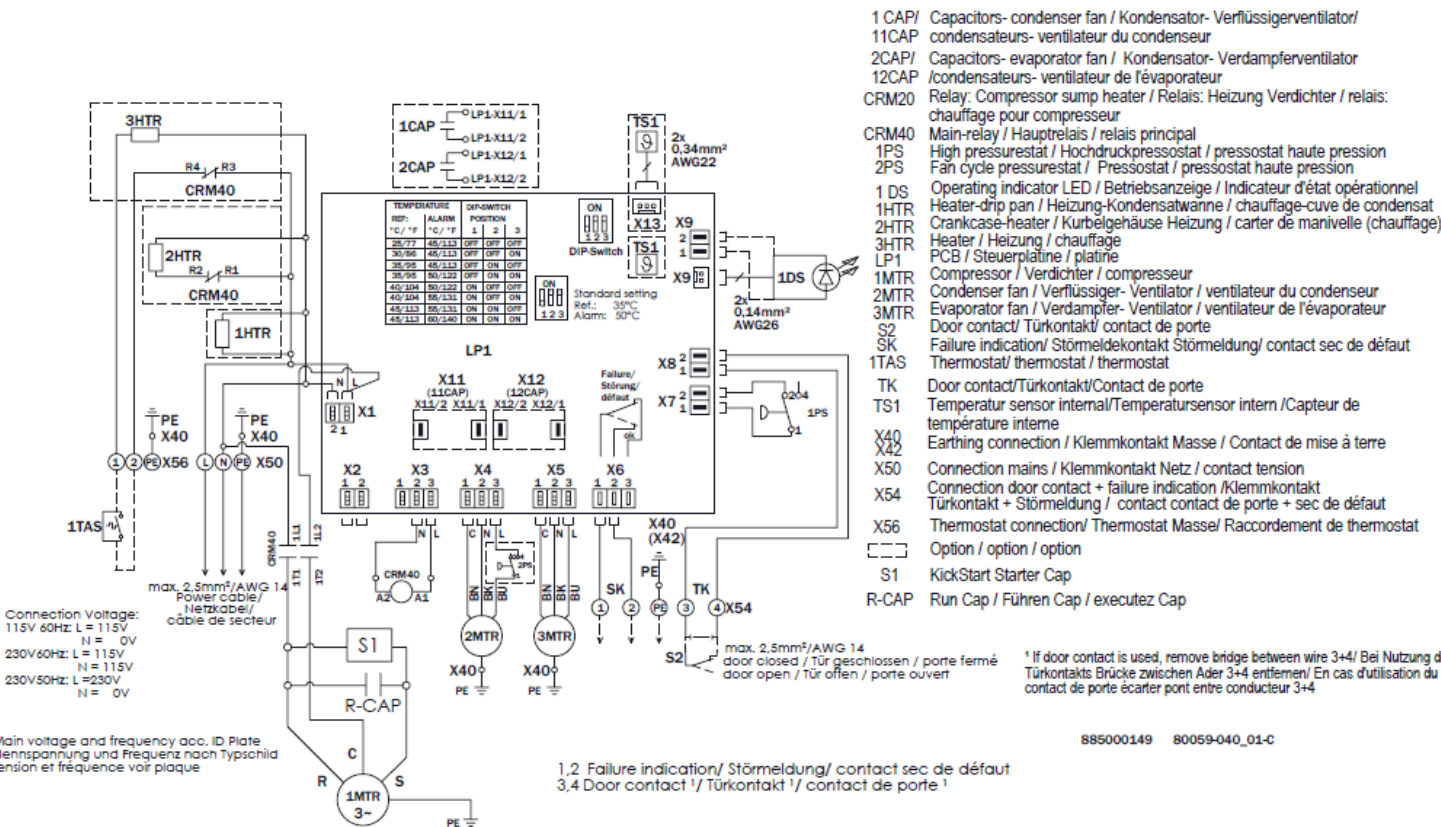

NOTICE	Prior to installation/operation of this unit, read installation/operation manual completely. Installation/operation should only be completed by properly trained personnel Minimum distance to obstructions – 200mm (Exterior) - 100mm (Internal) DO NOT APPLY external voltage to door contact switch. Damage to unit may result.
ACHTUNG	Lesen Sie vor der Installation / dem Betrieb dieses Geräts die Installations- / Bedienungsanleitung vollständig durch. Installation / Betrieb sollte nur von entsprechend geschultem Personal durchgeführt werden Mindestabstand zu Hindernissen - 200 mm (Außen) - 100 mm (Innen) KEINE externe Spannung an den Türkontaktschalter anlegen. Schäden am Gerät können die Folge sein.
NOTICE	Avant l'installation / l'utilisation de cet appareil, lisez le manuel d'installation / d'utilisation complètement. L'installation / opération ne doit être effectuée que par du personnel dûment formé Distance minimale par rapport aux obstacles - 200 mm (supérieur) - 100 mm (interne) NE PAS APPLIQUER de tension externe au commutateur de contact de porte. Des dommages à l'appareil peuvent en résulter.

Unit Dimensions / Air Flow / Sealing Gaskets

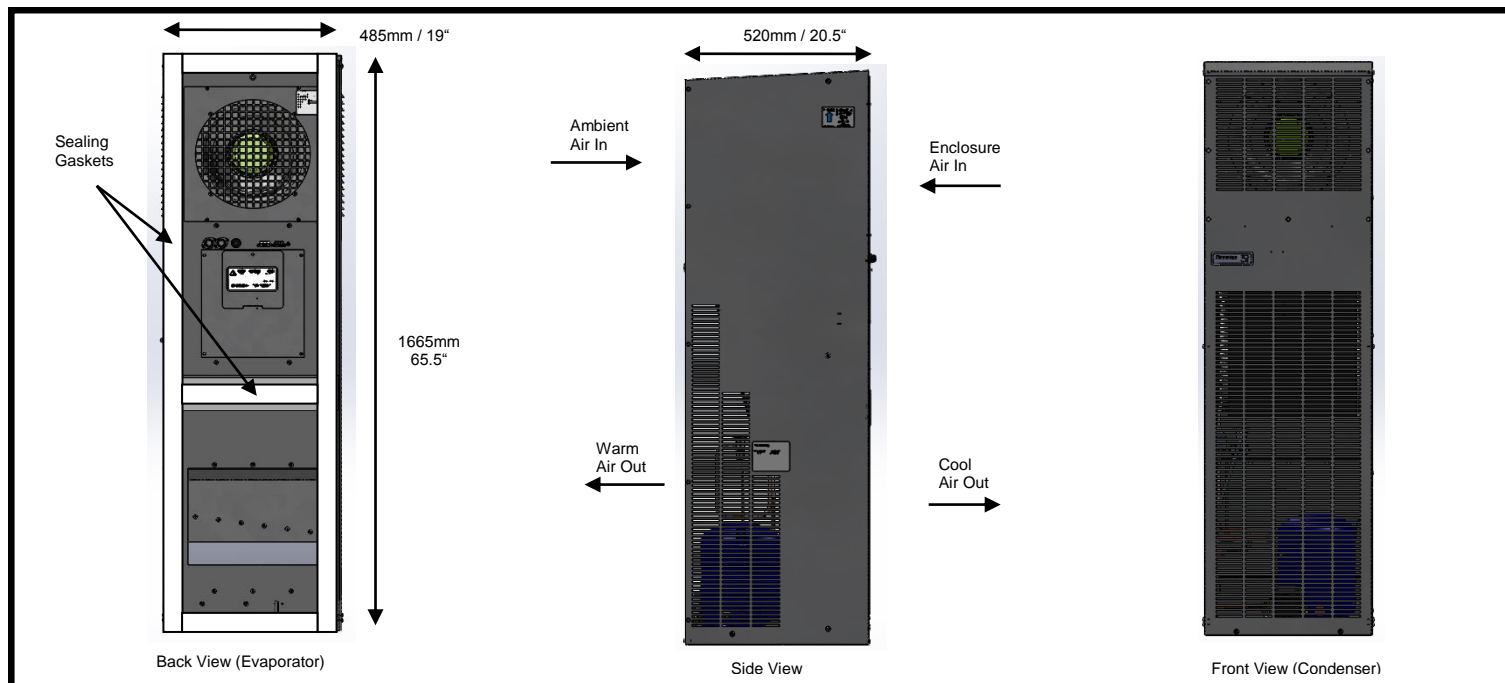

DTS 3641/3661/3681 –230V Standard-Controller

Technical Data / Technische Daten / Datos Técnicos

Cooling Data / Kältetechnische Daten / Datos de enfriamiento	DTS 3641	DTS 3661	DTS 3681
Cooling capacity / Kälteleistung / Capacidad de Enfriamiento (Q ₀) A35°C(95°F)/A35°C(95°F)	6079 W (20753 BTUh)	5814 W (19848 BTUh)	
Cooling capacity / Kälteleistung / Capacidad de Enfriamiento (Q ₀) A50°C(122°F)/A40°C(104°F)	4621 W (15776 BTUh)	4690 W (16011 BTUh)	
Refrigerant type / Kältemittel-Typ / Tipo de refrigerante	R-134a		
Refrigerant amount / Kältemittelmenge / Cantidad de refrigerante	1300 g (45.9 oz.)		
Adjustable thermostat setting 1TAS (factory set) / Thermostateinstellung (1TAS) (werkseitig eingestellt) / Termóstato ajustable que fija 1TAS (set de fabrica)	10°C – 40°C Factory Setting 35°C (50°F – 104°F Factory Setting 95°F)		
Ambient air temperature / Umgebungslufttemperatur / Temperatura del aire ambiente	8°C - 45°C 46°F - 114°F (other ambient option available)		
Air volume, external circulation / Luftvolumenstrom, äußerer Kreislauf / Volumen de aire, circulación externa	2740 m³/h (1612 cfm)		
Air volume, internal circulation / Luftvolumenstrom, innerer Kreislauf / Volumen de aire, circulación interna	2740 m³/h (1612 cfm)		
Condensation discharge / Kondensatabscheidung / Descarga de la condensación	Active condensate management / Overflow tube provided		
Electrical data / Elektrische Kenndaten / Datos Eléctricos			
Voltage / Nennspannung / Voltaje - Frequency / Nennfrequenz / Frecuencia principal - Phase/	230v-50/60Hz-3Φ- Voltage +/- 10%		
Power consumption / Leistungsaufnahme / Consumo de energía – @ A35°C(95°F)/A35°C(95°F)	3142 W		
Nominal Running Current / Nennlaufstrom / Courant nominal de fonctionnement	14.3 A		
Recommended Maximum Fuse Size – NO HEATER OPTION	10 A (Time Delay Fuse Class CC)		
Recommended Maximum Fuse Size – WITH HEATER OPTION	Not Available		
Certifications / Zertifizierungen / Certifications	CE, cUL _{US}		
Heating data / Heizungs Kenndaten / Datos de Calefaccion – Non Standard Option			
Internal Thermostat / Interner Thermostat / Termóstato interno	0°C – 60°C (32°F – 140°F)		
Heating capacity / Heizleistung / Capacidad de calefacción	N/A	900 W	
Specifications			
Weight / Gewicht / Peso	105 kg (230 lbs)	108 kg (238 lbs)	109 kg (240 lbs)
Unit construction / Gerätekonstruktion / Construcción de la Unidad	G90 Galvanized Steel. Electrostatically powder coated. Baked (200°C / 392°F) / Verzinkt, elektrostatisch pulverbeschichtet gebrannt bei (200°C / 392°F) / Galvanizado, polvo electrostático revestido: Cocido al horno (200°C / 392°F)		304 Stainless Steel / Rostfreier Stahl / Acieo inoxidable
Sound Level / Lautstärke / Niveau sonore			
Protection classification (against the enclosure, under correct operating conditions) / Schutzart (gegenüber dem Schaltschrank, bei bestimmungsgemäßen Einsatz) / Clasificación de la protección (Para el gabinete, bajo condiciones de operación correctas)	Type 12 IP 54 (EN 60529)	Type 3R/4 IP 56 (EN 60529)	Type 4/4x IP 56 (EN 60529)

Spare parts / Ersatzteile / Piezas de repuesto

Please order your spare parts only with the *Pfannenber*-parts-number. Bitte geben Sie bei der Bestellung von Ersatzteilen die *Pfannenber*-Teilenummer an. Pida por favor sus partes de repuesto solamente con el número de pieza de *Pfannenber*.

Description	DTS 36x1
Internal fan / Interner Lüfter / Ventilador interno	18811100022
External fan / Externer Lüfter / Ventilador externo	18811100021
Thermostat / Thermostat / Termóstato	18810000012